

TEKNİK VERİLER

TEK TAMBURLU SİLİNDİRLER

BW 177 D-5, BW 177 DH-5, BW 177 PDH-5

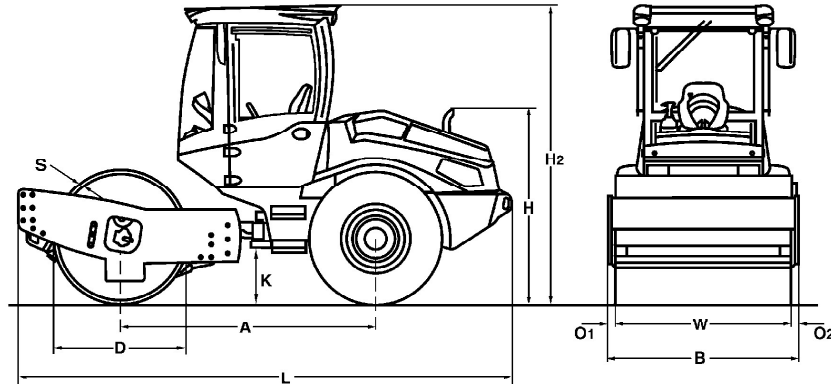



Boyutlar (mm)

	A	B	D	H	H2	K	L	O1	O2	S	W
BW 177 D-5	2350	1820	1230	1750	2800	380	4550	65	65	20	1690
BW 177 DH-5	2350	1820	1230	1750	2800	380	4550	65	65	20	1690
BW 177 PDH-5	2350	1820	1210	1750	2800	380	4550	65	65	15	1690

Nakliye Boyutları (m3)

BW 177 D-5
 BW 177 DH-5
 BW 177 PDH-5

ROPS'suz:

14,492
 14,492
 14,492

ROPS ile:

23,187
 23,187
 23,187

Makine tipi	Sıkıştırma kapasitesi (m3/saat)			
	Kaya dolgu	Çakıl, kum	Karışık toprak	Silt, kil
BW 177 D-5	-	210-420	160-320	70-140
BW 177 DH-5	-	210-420	160-320	70-140
BW 177 PDH-5	-	210-420	160-320	95-190

Makine tipi	Sıkıştırma Serim Kalınlığı (m)			
	Kaya dolgu	Çakıl, kum	Karışık toprak	Silt, kil
BW 177 D-5	-	0,45	0,35	0,15
BW 177 DH-5	-	0,45	0,35	0,15
BW 177 PDH-5	-	0,45	0,35	0,20

Teknik Veriler

Ağırlıklar

Brüt ağırlık:	kg	7.800	8.200	7.600
Çalışma ağırlığı CECE ROPS-kabin ile:	kg	6.600	6.700	6.950
Aks yükü, tambur CECE:	kg	4.000	2.600	4.050
Aks yükü, tekerlekler CECE:	kg	2.650	4.300	2.650
Statik çizgisel yük CECE:	kg/cm	23,7	24,0	

Boyutlar

Çalışma genişliği:	mm	1.690	1.690	1.690
Dönüş yarıçapı, iç:	mm	2.975	2.975	2.975

Sürüş Karakteristikleri

Hız (1)	km/h	0-4,5	0-10	0-10
Hız (2)	km/h	0-5,5		
Hız (3)	km/h	0-7,5		
Hız (4)	km/h	0-10,5		
Maksimum tırmanabilirlik vibrasyonsuz/vibrasyonlu:	%	49/46	61/58	61/58

Tahrik

Motor üreticisi:		Kubota	Kubota	Kubota
Tip:		V3307 CR-T	V3307 CR-T	V3307 CR-T
Emisyon sınıfı:		Stage V / TIER4f	Stage V / TIER4f	Stage V / TIER4f
Egzoz gazı arıtma:		DOC+DPF	DOC+DPF	DOC+DPF
Soğutma:		Sıvı	Sıvı	Sıvı
Silindir sayısı:		4	4	4
Performans ISO 3046:	kW	55,4	55,4	55,4
Performans SAE J 1995:	hp	75,0	75,0	75,0
Devir:	dakika-1	2.400	2.400	2.400
Yakıt:		Dizel	Dizel	Dizel
Elektrik ekipmanları:	V	12	12	12
Tahrik sistemi:		Hidrostatik	Hidrostatik	Hidrostatik
Tambur tahrikli:		Standart	Standart	Standart

Tamburlar ve Lastikler

Lastik boyutu:		14.9-24/8PR	14.9-24/8PR	14.9-24/8PR
----------------	--	-------------	-------------	-------------

Frenler

Servis freni:		Hidrostatik	Hidrostatik	Hidrostatik
Park freni:		Hidromekanik	Hidromekanik	Hidromekanik

Direksiyon

Direksiyon sistemi:		Salınım/Belden Kıрма	Salınım/Belden Kıрма	Salınım/Belden Kıрма
Direksiyon yöntemi:		Hidrostatik	Hidrostatik	Hidrostatik
Direksiyon / salınım açısı +/-	derece	35/12	35/12	35/12

Vibrasyon Sistemi

Tahrik sistemi:		Hidrostatik	Hidrostatik	Hidrostatik
Frekans (1):	Hz	29	29	29
Frekans (2) :	Hz	32	32	32
Genlik:	mm	1,90/0,80	1,90/0,80	1,75/0,88
Santrifüj kuvveti:	kN	112/74	112/74	112/74
Santrifüj kuvveti:	t	11,4/7,5	11,4/7,5	11,4/7,5

Kapasiteler

Yakıt:	l	110,0	110,0	110,0
--------	---	-------	-------	-------

Teknik değişiklik hakları saklıdır. Özellikler makineye göre değişiklik gösterebilir.

Standart Donanım

- BOMAG ECOMODE
- Hareket tahriki için çift pompa sistemi (DH/PDH)
- Kendinden kilitlemeli diferansiyel
- Çift yaylı akümülatörlü frenler ile arka aks
- Hidrostatik yürüyüş ve vibrasyon
- Hidrostatik belden kırma
- Belden kırma (seyahat) kilidi
- Uyarı, bilgi ve işlem ekranları
- Seyir ve vibrasyon için tek kol kontrolü
- Acil DURDURMA
- Uyarı kornası
- Geri vites alarmı
- 2 Temaslı sıyırıcı Plastik (D/DH)
- 2 Sıyırıcı (PDH)
- Traktör lastikleri (PDH)

Opsiyonel Donanım

- *Emniyet kemerli ROPS kabin
- Emniyet kemerli ROPS/FOPS
- Traktör lastikleri (D/DH)
- Gösterge ve tehlike ışıkları
- Döner fener
- Arka görüş kamerası
- Klima
- Ayarlanabilir direksiyon sütunu
- Kayar pencere
- Radyo (Bluetooth)
- BOMAG ECOSTOP
- ECONOMIZER
- TERRAMETRE
- TERRAMETRE için yazıcı
- BOMAG TELEMATIC
- Özel boyama
- Geniş bant sesli geri vites alarmı
- Keçi ayağı kabuk kiti (D/DH)
- Dozer bıçağı (DH/PDH)
- Çevre dostu hidrolik yağ
- Üçüncü taraf tedarikçiler için ölçüm ve makine arayüzü
- LED çalışma ışıkları (Kabin)

*CE uygunluğu ile standart teslimat
(Avrupa Birliği içinde geçerlidir)



Bomag Ürün Kataloğu için lütfen QR kodunu okutun.



Marubeni
Dağıtım ve Servis

MÜŞTERİ İLETİŞİM HATTI
0850 480 1 846

0530 918 0 846

www.bomag-tr.com

iletisim@marubeni-tr.com

[bomagtr](https://www.facebook.com/bomagtr)

[bomagturkiye](https://www.instagram.com/bomagturkiye)